

Filter für Vakuumpumpen und Verdichter
 Filter for vacuum pumps and compressors
 Filtre pour pompes à vide et compresseurs
 Filtro per pompa per vuoto e compressores

FV 250
 FV 251
 FV 252
 FV 540
 FV 541
 FV 542

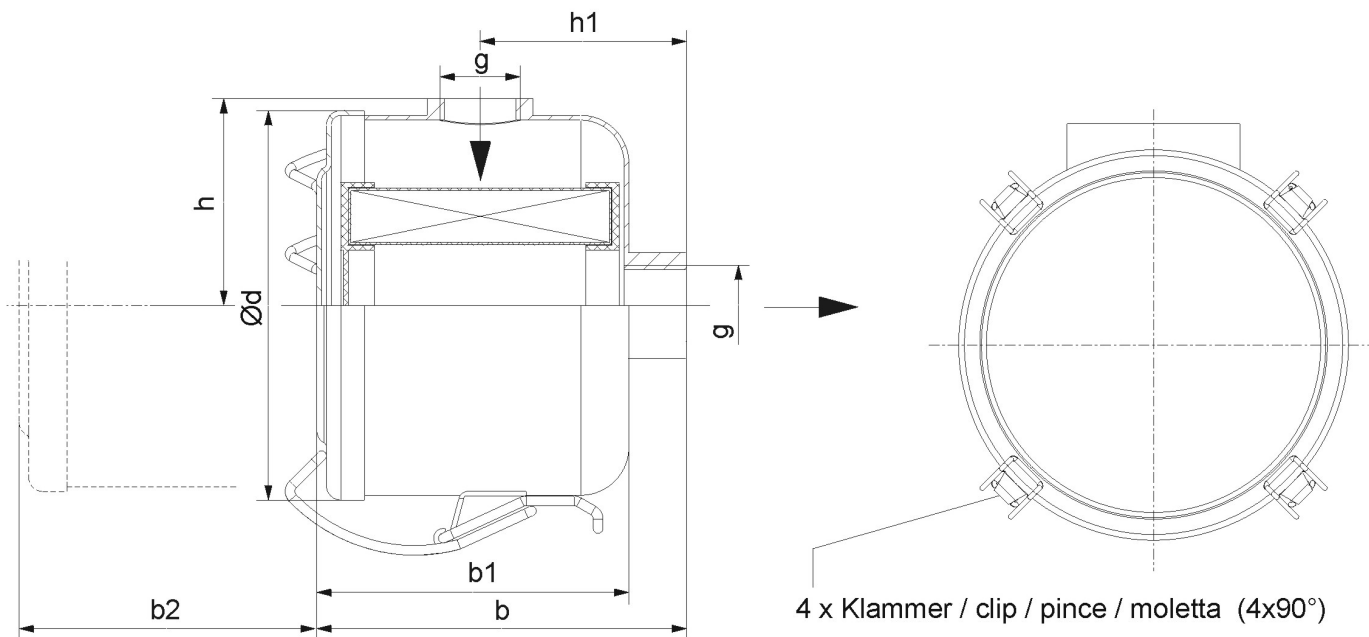

Typ Type Type Tipo	Patronen-Typ Cartridge type Cartouche type Cartuccia type				Nenndurchfluss Rated load Charge nominale Carico nominale [m³/h]	Gewicht Weigth Poids Peso [kg ± 15%]	
	b	b1	b2	d		g	h
FV 250	Papier, paper, papier, carta				300	4,3	
FV 251	Aktivkohle, activated carbon, charbon activ, carboni attivi				300	4,3	
FV 252	Polyester, polyester, polyester, poliester				495	4,3	
FV 540	Papier, paper, papier, carta				720	14,5	
FV 541	Aktivkohle, activated carbon, charbon activ, carboni attivi				720	14,5	
FV 542	Polyester, polyester, polyester, poliester				550	14,5	
Typ Type Type Tipo	b	b1	b2	d	g	h	h1
FV 250, FV 251, FV 252	245 - 260	236 - 242	220	200 - 205	G 2 1/2"	113 - 125	123 - 131
FV 540, FV 541, FV 542	263 - 268	189 - 194	165	270 - 274	R 4"	197 - 200	147 - 152

Maßangaben in mm / Measures in mm / Mesures en mm / Misure in mm

Ansaugfilter und Vakuumfilter mit Papierfiltereinsatz (Standard)

Abscheidegrad: 3-4µ (99,9 % Abscheidung bei mittlerer Korngröße = 4µ).
Anwendung: Ansaug- und Vakuumfilter für ölfrei-arbeitende und ölgeschmierte Drehschieber- Vakuumumpfen und -Verdichter, sowie Seitenkanal-Vakuumumpfen und -Verdichter.
Vorteile: einfache Reinigung durch Ausblasen bei Anfall von trockenem Staub.

Ansaugfilter und Vakuumfilter mit Polyesterersatz

Abscheidegrad: 10-20µ (99,9 % bei mittlerer Korngröße = 10µ).
Anwendung: Ansaug- und Vakuumfilter für Seitenkanal-Vakuumumpfen und -Verdichter, insbesondere für Außenluft.
Vorteile: Vorfilter zum Ansaugfilter für Drehschieber-Vakuumumpfen und -Verdichter bei starkem Staubaufbau oder feuchter Ansaugluft. feuchtigkeitsresistent, auswaschbar mit Wasser und Detergentien.

Vakuumfilter mit aktivkohlebeschichteten Filterfilets

Abscheidegrad: 3-4µ (99,9 % Abscheidung bei mittlerer Korngröße = 4µ)
Anwendung: als Vakuumfilter für ölfrei-arbeitende und ölgeschmierte Drehschieber-Vakuum-Pumpen und -Verdichter, sowie Seitenkanal-Vakuumumpfen und -Verdichter.
Vorteile: Abscheidung von geringen Öl- und Fettbestandteilen, ohne Verkleben und Zerstören des Filters, z.B. an Briefumschlagmaschinen, Zigarettenmaschinen etc.

Filterwechsel wenn Druckdifferenz von 38 mbar, bezogen auf den filterspezifischen Durchflusswiderstand einer neuen Patrone bei Nenndurchfluss, erreicht ist.



Intake filter and vacuum filter with paper filter element (standard)

Filtration efficiency: 3-4µ (99,9 % collection for average particle size = 4µ).
Application: Intake and vacuum filter for oil-free and oil-lubricated rotary vane vacuum Pumps and vacuum filter for oil-free and oil-lubricated rotary vane vacuum pumps and compressors as well as side channel vacuum pumps and compressors.
Benefits: Easy to clean using blow air for accumulations of dry dust.

Intake filter and vacuum filter with polyester element

Filtration efficiency: 10-20µ (99,9 % for average particle size = 10µ).
Application: Intake and vacuum filter for side channel vacuum pumps and compressors, in particular for outside air.
Benefits: Prefilter to assist intake filter on rotary vane vacuum pumps and compressors for high Dust levels or moist intake air. Resistant to moisture. Can be washed by using water and detergents.

Vacuum filter with activated carbon coated filter material

Filtration efficiency: 3-4µ (99,9% collection for average particle size = 4µ).
Application: As vacuum filter for oil-free and oil-lubricated rotary vane vacuum pumps and compressors as well as side channel vacuum pumps and compressors.
Benefits: Collects oil and grease residue, e.g. on envelope machines, cigarette machines etc., without clogging or irreparably damaging the filter.

Change filter when a pressure differential of 38 mbar is reached in relation to the filter-specific flow resistance of a new cartridge at nominal flow rate.

Filter d'aspiration et filtre à vide avec cartouche en papier (standard)

Degré de filtration: 3-4µ (99,9 % de séparation avec mailles moyennes = 4µ).
Application: Filtre d'aspiration et à vide destiné aux pompes à vide à palettes et compresseurs fonctionnant sans huile et fonctionnant avec huile ainsi qu'aux pompes à vide et compresseurs à canale latéral.
Avantages: Facilité de nettoyage par soufflage lors de présence de poussières sèches.

Filtre d'aspiration et filtre à vide avec cartouche en polyester

Degré de filtration: 10-20µ (99,9 % avec maille moyenne = 10µ).
Application: Filtre d'aspiration et à vide destiné aux pompes à vide et compresseurs à canal latéral, en particulier pour l'air extérieur. Préfiltre pour filtre d'aspiration destiné aux pompes à vide à plette et compresseurs lors de forte présence de poussière au d'humidité de l'air aspiré.
Avantages: Résistance à l'humidité. Lavable à l'eau et aux détergents.

Filtre d'aspiration avec cartouche de filtre recouvert de charbon actif

Degré de filtration: 3-4µ (99,9 % de déperation avec une maille moyenne = 4µ).
Application: Comme filtre à vide pour pompes à vide à palette et compresseurs fonctionnant sans huile et fonctionnant avec huile ainsi que pour les pompes à vide et compresseur à canal latéral.
Avantages: Séparation de faible résidus de graisse et d'huile p.e. sur les machines à enveloppes, à cigarettes etc. sans danger de collage ou de détérioration du filtre.

Changer le filtre quand la différence de pression par rapport à la résistance à l'écoulement d'un filtre neuf en débit nominal est de 38 mbar.



Filtro ad aspirazione e filtro a depressione con elemento filtrante di carta (standard)

Grado di separazione: 3-4µ (separazione del 99,9 % con grana media = 4µ).
Applicazione: Filtro ad aspirazione e a depressione per pompa per vuoto con valvola di distribuzione rotativa e compresseori funzionanti a secco o lubrificati, nonché per pompe per vuoto e compresseori a canali laterali.
Vantaggi: Semplice pulizia mediante getto s'aria in caso di intasamento da polvere asciutta.

Filtro ad aspirazione e filtro a depressione con elemento filtrante di poliestere

Grado di separazione: 10-20µ (separazione del 99,9 % con grana media = 10µ).
Applicazione: Filtro ad aspirazione e a depressione per pompe per vuoto e compresseori a canali laterali in particolare per aria esterna filtro preliminare del filtro ad aspirazione su pompe per vuoto con valvola di distribuzione rotativa e compresseori in caso di forte presenza di polvere o di umidità nell'aria aspirata.
Vantaggi: Resistenti all'umidità lavabile con acqua e appositi detergenti.

Filtro a depressione con elemento filtrante a carboni attivi

Grado di separazione: 3-4µ (separazione del 99,9 % con grana medi = 4µ).
Applicazione: Filtro a depressione per pompe per vuoto con valvola di distribuzione rotativa e compresseori funzionanti a secco o lubrificati, nonché per pompe per vuoto e compresseori a canali laterali.
Vantaggi: Separazione di particelle d'olio e di grasso, come per esempio in caso di impiego su macchine per la produzione di buste, di sigarette, ecc. Senza pericolo di intasamento o distruzione del filtro.

Sostituzione del filtro quando viene raggiunta la differenza di pressione di 38 mbar riferita alla resistenza di passaggio specifica per una cartuccia filtrante nuova a portata nominale.